

# ツインズキャリー コネクト 取扱説明書

## はじめに、セット内容をご確認ください

### セット内容

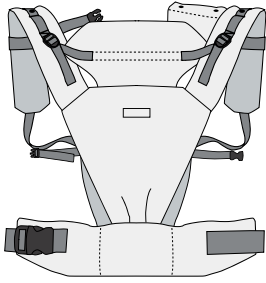

**本体 A**

これだけで抱っことおんぶができます。  
※ウエストバックル下の洗濯タグに  
「本体 A」と記載があります

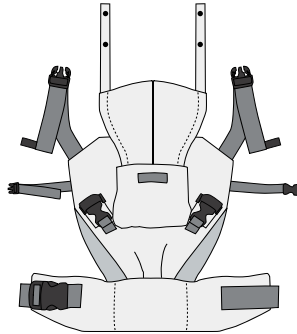

**本体 B**

「本体 A」と合体させて「ツインズ抱き」、「パーツ C」をセットしての抱っことおんぶができます。  
※ウエストバックル下の洗濯タグに  
「本体 B」と記載があります

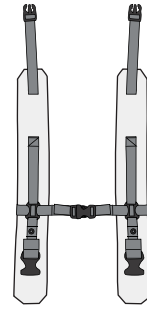

**パーツ C**

本体 B にセットして使用します。  
※「ツインズ抱き」では使用しません。

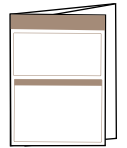

取扱説明書

## ご使用前に必ずお読みください

お子様の安全のため、この取扱説明書を必ずお読みください。  
また、いつでも見ることが出来る所に保管してください。

### ⚠ 落下の危険性

- お子様本体開口部から落下する恐れがありますので身体を傾ける(前かがみ)際はお子様を手で支え、頭が下向きにならないよう膝を曲げてください。
- 調節具は確実に留め、お子様の体型に合わせて調節してください。
- おんぶや抱っこの場合、大きく前かがみしないでください。お子様が滑り落ちる可能性があります。

### ⚠ 窒息の危険性

- 保護者の身体にお子様の顔が強く押し当てられて窒息する可能性がありますので調節具を締めすぎず、お子様が頭部を動かす余裕があるように装着してください。
- お子様の状態に注意しながら使用し、気道をふさぐことのないようご注意ください。

### ■装着脱時の注意

製品の着脱は必ず安全な場所で、座った状態(低い体勢)で行ってください。おんぶの際は特にご注意ください。また、介添えていただくことより安全です。お子様が落下する恐れがありますので、各部のバックルがしっかりと留められている事を確かめてください。ショルダーベルトが肩から外れやすくなりますので、必ずブリッジベルトを留めてください。1個所でも調節具が破損したり、生地や糸にほつれ、やぶれ、傷などが生じた場合には、ケガや誤飲の恐れがありますので絶対に使用しないでください。また、装着後も調節具やテープに緩みがないかお確かめください。抱っこでの歩行の際はお子様の頭で前方や足下の視界が妨げられないようご注意ください。

### ■使用上の注意

バックルの開口部にお子様の指や手を入れたり、バックル等の部品に挟まないようご注意ください。製品を使わない時はバックルをはめ込んだ状態で、お子様の手の届かないところで保管してください。開口部に指が入って抜けなくなったり、怪我をする恐れがあります。ベルト先端の三つ折りは、ほどこいたり切り落としたりしないでください。この製品は長いベルトを使用している為、誤ってベルトが巻きつくなど窒息の恐れがありますので、お子様が引っ張ったり、振り回すなどしないよう十分にご確認ください。お子様の身体に思わぬ負担をかけたり怪我につながる恐れがありますので、フード収納ポケットに硬い物や鋭利な物を入れないでください。授乳後30分以内のご使用はお子様のお腹を圧迫するなどの負担をかける恐れがありますのでお控えください。連続して使用する時は、体調の変化や装着状況を確認する必要があるため、2時間以上のご使用はお控えください。体調がすぐれない時や、身体に痛みを感じた場合はご使用をおやめください。製品を使用しての家事は火傷や怪我を負う可能性がありますので、お子様の安全の為にお控えください。自転車やプランコなどの乗り物に乗ったり、両手の自由を奪われるような動作は絶対におやめください。

# 各部の名称

## 本体 A

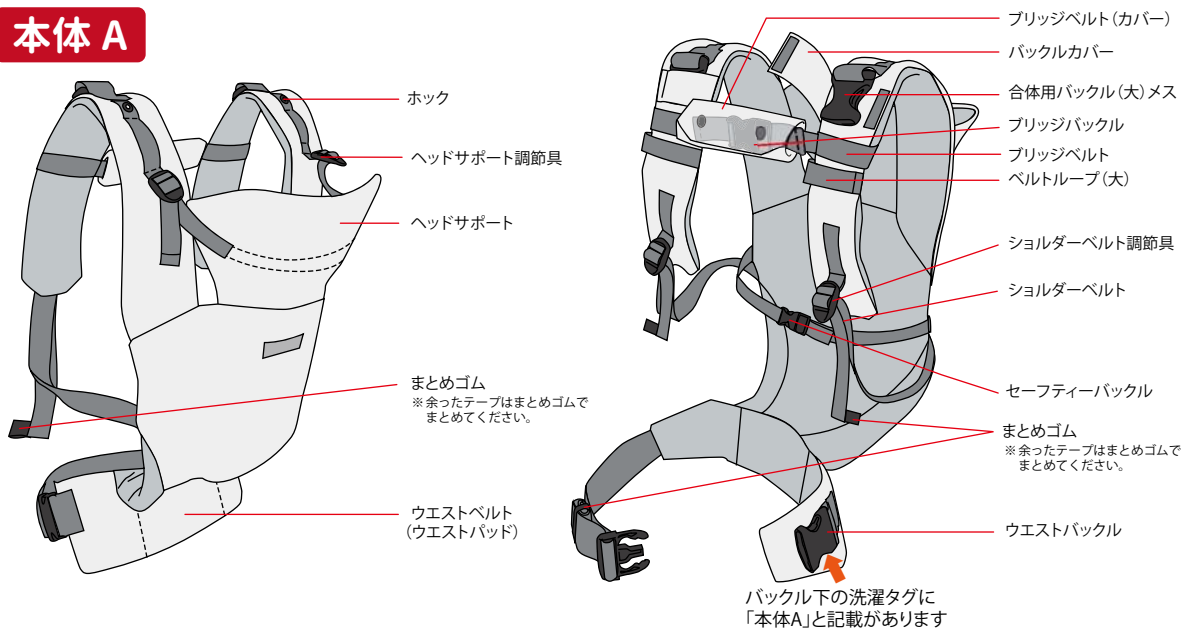

## 本体 B

(本体 B だけでは使用できません)

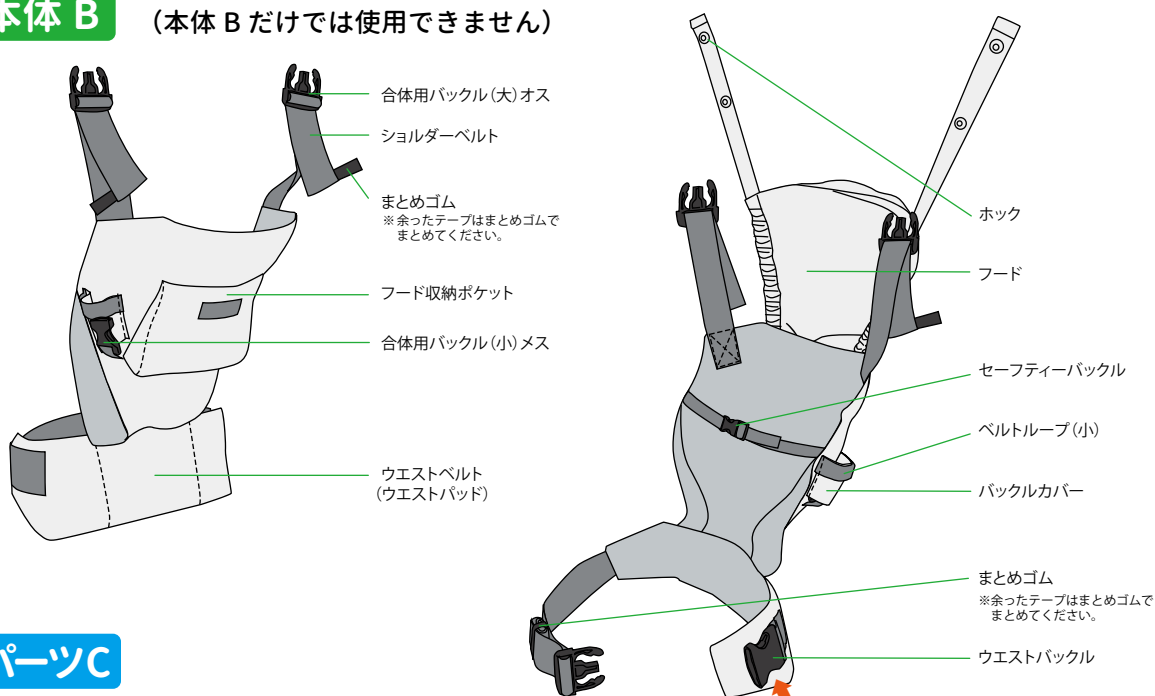

## パーツ C

(本体 B を単体で使用する時に使用します)

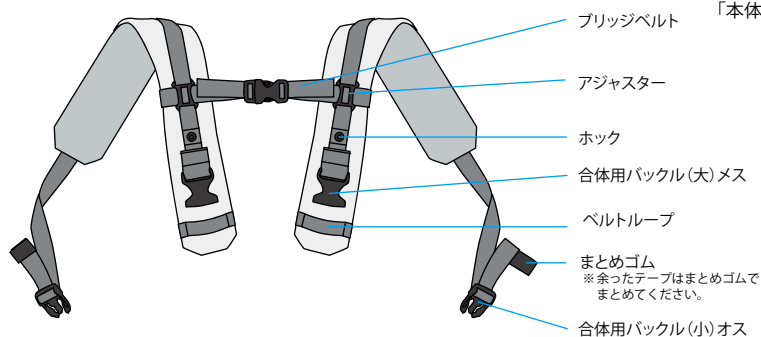

## 各調節具の取り扱い方法

### ウエストバックル・ブリッジバックル 合体用バックル・セーフティバックル

バックルを外す

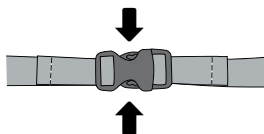

バックルをはめる

(音がするまで差し込む)



テープを長く調節する

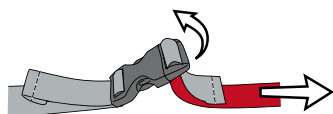

(バックルを起こして引っ張る)

テープを短く調節する

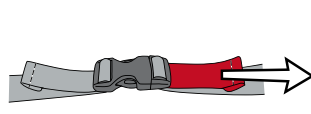

(テープの余りを平行に引っ張る)

### ショルダーベルト調節具 ヘッドサポート調節具

テープを長く調節する

(調節具を起こして引っ張る)

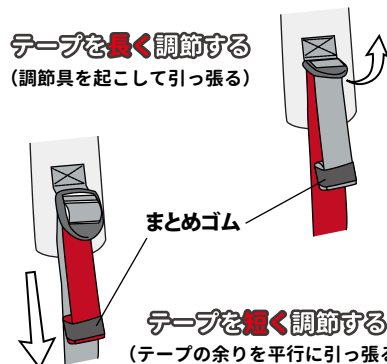

テープを短く調節する

(テープの余りを平行に引っ張る)

#### まとめゴムについて

各テープの先端についているゴムで余ったテープをまとめます。  
※お手入れの際は、まとめずに洗濯してください。

## 本体 B のフード使用方法

本体 B のフードのホックを 本体 A のホックに

おサイズの大きさに合わせて留めます (2段階で調節できます)

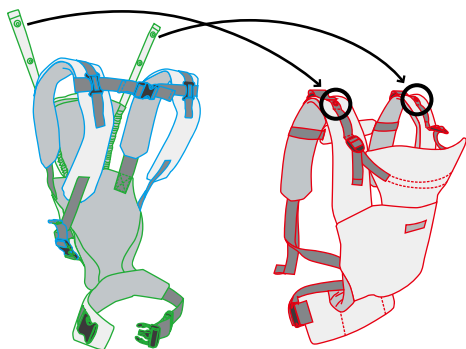

本体 B 使わない時は収納ポケットに入れます

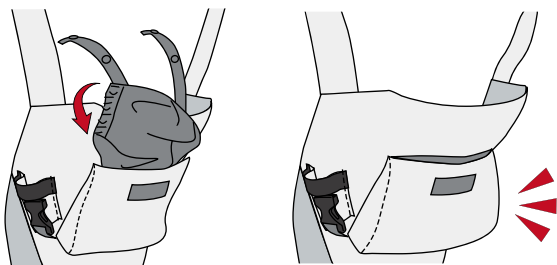

## ■お手入れについて

普段のお手入れや部分的な汚れは、硬く絞った  
タオルなどで優しく拭き取ってください。

- ・洗濯機の「弱」や「手洗い」のコースで洗濯してください。
- ・汚れがひどい部分はあらかじめ手洗いしておきます。
- ・全てのバックルを留めてください。
- ・余ったテープをまとめゴムで留めている場合は外してください。
- ・製品を広げ、中心に向かって丸めるようにバックルやテープを入れ込んでから洗濯ネットに入れてください。
- ・漂白剤や蛍光剤入りの洗剤は使用しないでください。
- ・色落ちする事がありますので、他の物とは別に洗ってください。また、つけ置き洗いはおやめください。

※現在の染色技術では、汗や摩擦による多少の脱色や移染は避けられませんのであらかじめご了承ください。特に、濃色の場合には十分にご注意ください。

- ・予告なしに多少の仕様が変わる事があります。
- ・製品には万全を期しておりますが、万一異常が認められましたら直接販売店、または下記にご連絡ください。

日本エイテックス株式会社

〒113-0022 東京都文京区千駄木4-11-10

<https://www.eightex.co.jp/>

商品に関するお問い合わせは下記まで  
商品センター

**048-922-0003**

受付時間 9:00～17:00 (平日のみ)

〒340-0031 埼玉県草加市新里町 238-1

# ツインズ抱き ( **本体 A** ・ **本体 B** を使用します )

対象月齢：首がすわった4ヶ月頃～24ヶ月13kgくらいまで (1人あたり)

※SG保証対象外

**先に **本体 A** でおんぶした後に、**本体 B** を装着します**  
(おんぶの方法は「 **本体 A** を単体で使用する」の【おんぶ】をご参照ください)



本体 A でお子様を【おんぶ】します。

※ブリッジベルトは背中側で留めます。

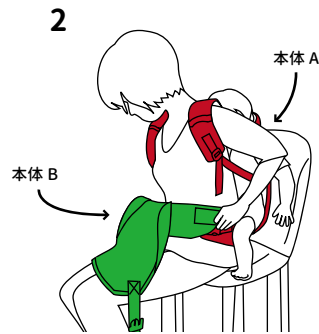

本体 B のウエストベルトを本体 A のウエストベルトの上に重ねて留めて長さを調節します。

【おんぶ】しているお子様の足を巻き込まないようにご注意ください。

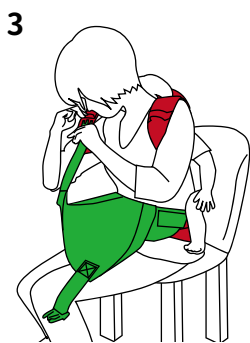

下図を参考に本体 B のバックルを、本体 A のバックルと結合させます。



本体 B のショルダーベルトを少し長めにした状態でお子様を抱き上げて入れます。



セーフティーバックルをお子様のお腹の前で留めて長さを調節します。



本体 B のショルダーベルトの長さを調節します。

## **本体 A** と **本体 B** の合体用バックルの留め方

**本体 A**  
(おんぶ側)

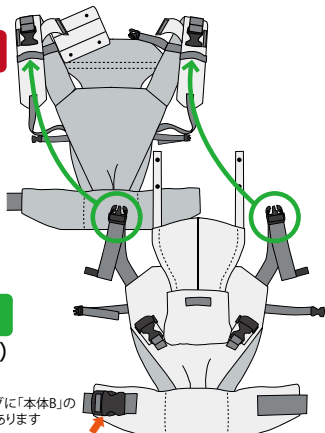

**本体 B**  
(抱っこ側)

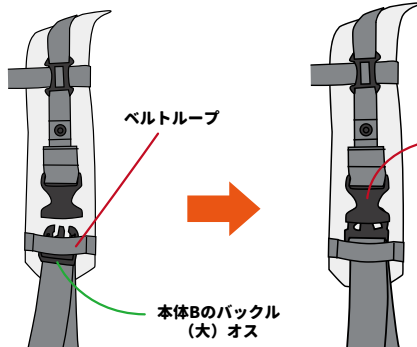

**本体 B** のバックルをベルトループに通す

**本体 A** のバックルと結合する

テープの余りをループの外側に出し、まともゴムでまともめます

# 本体 A を単体で使用する

ご使用前にブリッジベルトの位置を確認してください

**本体 A を単体で使用する時はブリッジベルトを合体用バックルより下の位置までスライドさせてから装着します。**

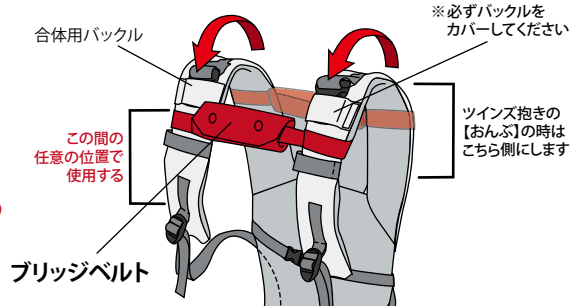

**【対面抱っこ】** 対象月齢：首がすわった4ヶ月頃～24ヶ月13kgくらいまで

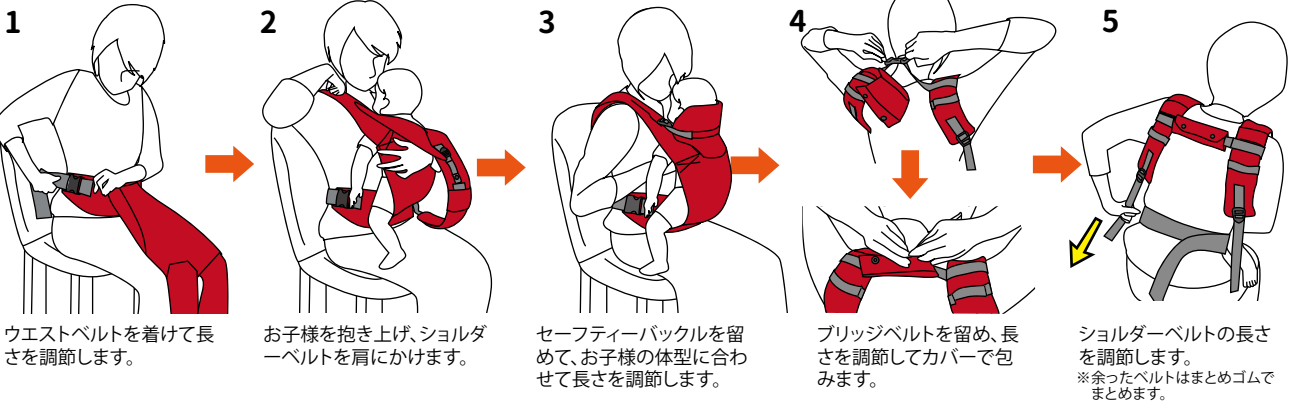

**※本体 A のおんぶの時、ブリッジベルトは胸側で留めます。**

**【おんぶ】** 対象月齢：首がすわった4ヶ月頃～36ヶ月15kgくらいまで

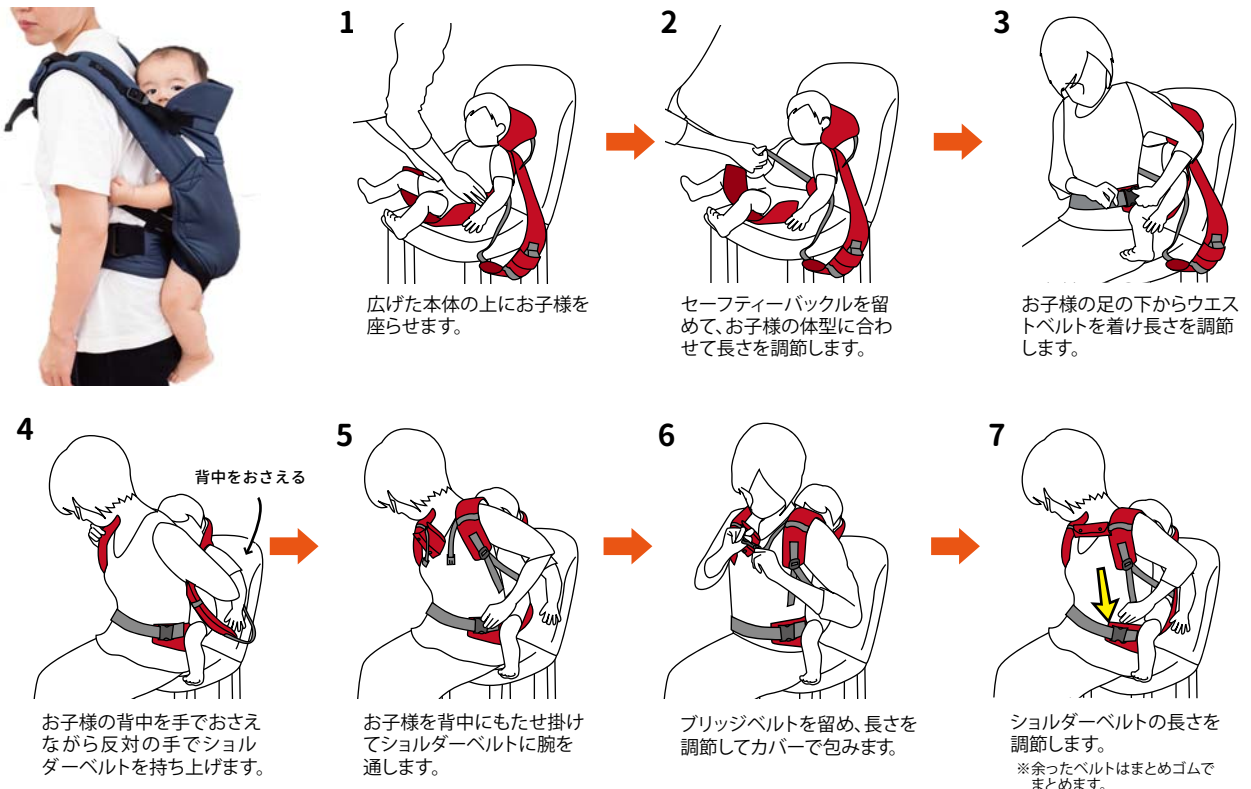



## 先に本体 B とパーツ C をセットします

### 本体 B と パーツ C のセット方法

POINT：図のように広げてセットします。

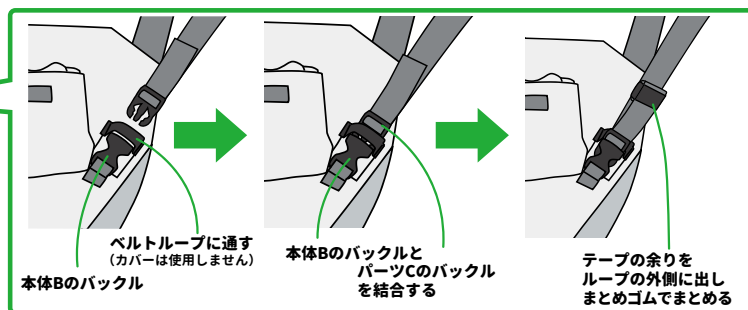
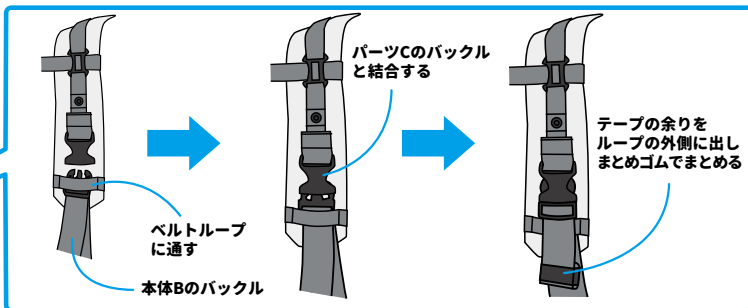
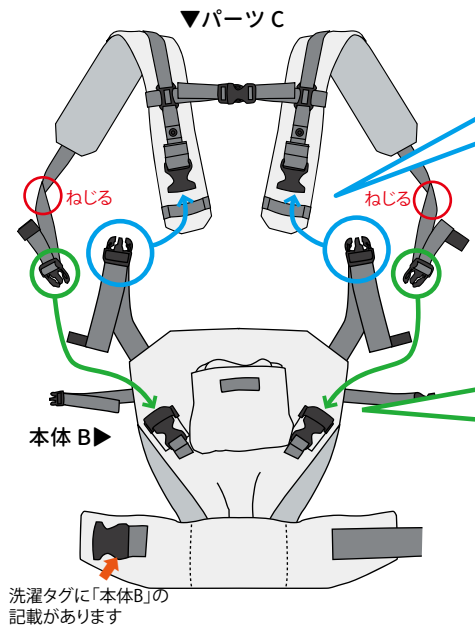

### 【対面抱っこ】対象月齢：首がすわった4ヶ月頃～24ヶ月13kgくらいまで

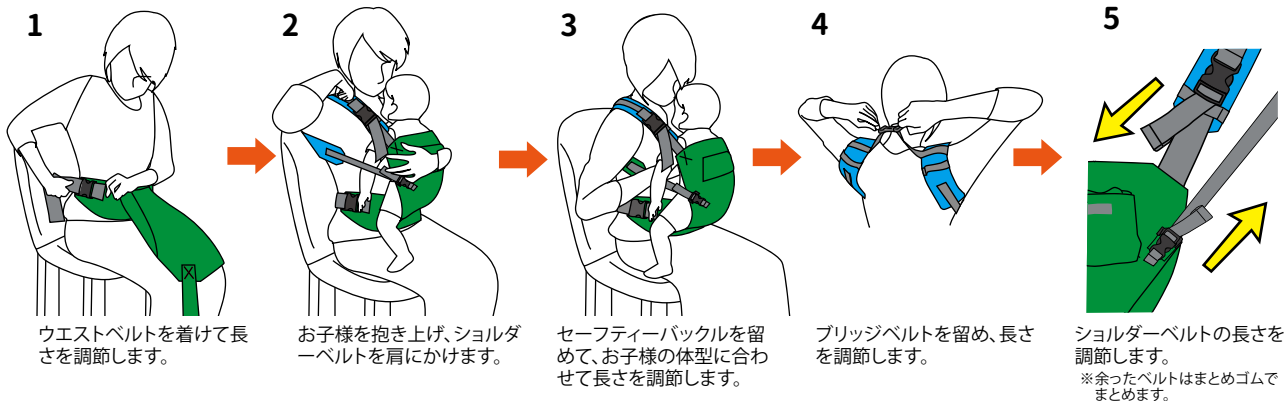

### 【おんぶ】対象月齢：首がすわった4ヶ月頃～36ヶ月15kgくらいまで

