

# サンクマニエル ジェム

## 取扱説明書

お子様の安全のため、この取扱説明書を必ずお読みください。  
この取扱説明書は、いつでも見ることができる所に大切に保管してください。

### 首がすわる前

寝かせ抱き



生まれてすぐ～  
6ヶ月くらいまで

しっかり抱き



2ヶ月くらい～  
4ヶ月くらいまで

※SGマーク補償対象外

### 首がすわる4ヶ月頃から

対面抱き



首がすわって  
～13kgくらいまで

前向き抱き



首がすわって  
～13kgくらいまで

おんぶ



首がすわって  
～15kgくらいまで

※使用月齢は目安です。

## セット内容

※一部のオリジナル商品は  
内容が異なる場合があります。

### 【本体】

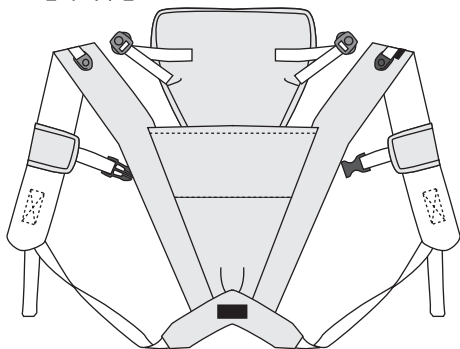

### 【取扱説明書】

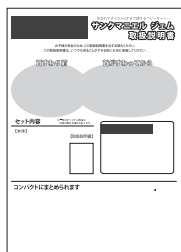

## アドバイス

ご使用前に、ぬいぐるみ等を使って装着の練習をすることをおすすめします。「あってるのかな?」「これでいいのかな?」という不安な気持ちが赤ちゃんに伝わって上手に抱っこしてあげることができません。また、介添えしていただくとよりスムーズに安全に装着できます。

## コンパクトにまとめられます

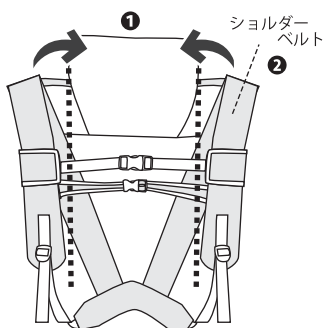

- 1 内側を上にして本体を広げます。
- 2 ショルダーベルトを内側に折ります。

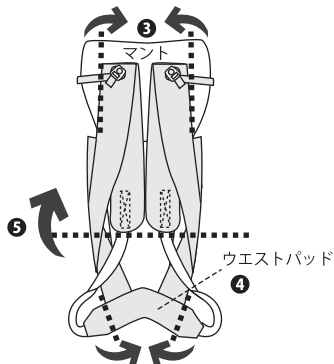

- 3 マントの両端、4 ウエストパッドの両端を内側に折り、
- 5 本体を点線のところで上に折ります。

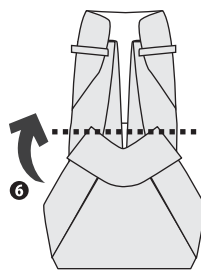

- 6 点線のところでさらに半分に折ります。

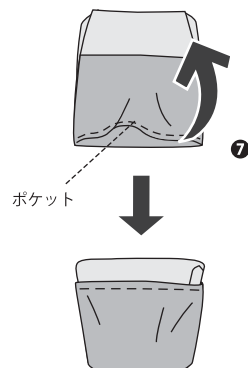

- 7 ポケット部分をめくって本体を中にしまえます。

# ⚠ 注意 必ずお読みください

## ご使用の前に

- お子様は落下する恐れがありますので、各部のバックルがしっかりと留められている事を確かめてください。
- 「対面抱き」「前向き抱き」「おんぶ」の場合、首のすわらないお子様には使用できません。
- 授乳後30分以内、連続2時間以上のご使用はお子様には思わぬ負担をかける恐れがありますのでおやめください。

- 使用月齢は目安として、寝かせ抱き式で生まれてから6ヶ月(10kg)、首がすわって(4ヶ月)から抱っこ式で24ヶ月(13kg)、おんぶ式で36ヶ月(15kg)までとお考えください。(個人差があります。)
- SGマークとは製品の不具合によって発生した人身事故に対する補償制度のことです。

## 装着時の注意

- 製品の着脱は必ず安全な場所で、座った状態(低い体勢)で行ってください。また、介添えしていただくことより安全です。

- ショルダーベルトが肩から外れやすくなりますので、必ずブリッジベルトを留めてください。
- セーフティーベルトは安全のため必ずしっかりとお子様の体型にあわせて留めてください。

## ご使用中の注意

- お子様を支えるよう必ず手を添えてください。
- 走る、前かがみ等、無理な姿勢は絶対にしないでください。
- お子様の気道をふさぐことのないよう、お子様の状態に注意しながらご使用ください。

- 自転車、バイク、ブランコ等の乗り物に乗ったり、両手の自由を奪われるような動作は絶対にしないでください。
- マントを収納するポケットに硬いものや鋭利なものを入れないでください。お子様の身体に思わぬ負担をかけたリケガにつながる恐れがあります。

## ご注意ください

- バックル等の部品に指や手を挟まないようご注意ください。
- ご使用中はお子様の頭で前方や足下の視界が妨げられないようご注意ください。

- この製品は長いベルトを使用している為、誤ってベルトが巻きつくなど窒息の恐れがありますので、お子様が引っ張ったり、振り回すなどしないよう十分にご注意ください。
- ご使用後はお子様の手の届かないところに保管してください。

## おやめください

- ベルト先端の三つ折りは、ほどいたり切り落とししたりしないでください。

- バックル等の部品が破損したり、生地や糸にほつれ、やぶれ、傷等が生じた場合にはケガや誤飲の恐れがありますので絶対に使用しないでください。

## お手入れ方法

洗濯機、脱水機、乾燥機はバックル破損の原因となりますので使用しないでください。

- 水またはぬるま湯で押し洗いでください。
- 漂白剤のご使用はおやめください。
- 蛍光剤入りの洗剤は移染の恐れがありますので使用しないでください。
- 色落ちすることがありますので、他のものとは別に洗ってください。

※現在の染色技術では、汗や摩擦による多少の脱色や移染は避けられませんが、あらかじめご了承ください。特に、濃色の場合には十分にご注意ください。

※外装の素材はポリプロピレンです。お子様が滑ってケガをしたり、頭や顔にかぶって窒息する恐れがございますので、取り扱いにご注意ください。

※廃棄のしかた/各地方公共団体の廃棄区分に従って捨ててください。

## お客様へ

材質・部材は十分に選別しておりますが、経時劣化は避けられませんが、使用頻度にもよりますが、**ご購入から約3年を耐用年数としてお考えください。**取扱説明書なしで第三者にゆずったり、貸したりしないでください。また、取扱説明書や注意事項を読まずに使用された場合には賠償責任保険が適用されない事もありますのであらかじめご注意ください。

- 予告なしに多少の仕様が変わる事があります。
- 製品には万全を期しておりますが、万一異常が認められましたら直接販売店、または下記にご連絡ください。

www.eightex.co.jp

日本エイテックス株式会社

〒102-0082 東京都千代田区一番町15-8

TEL 03-3264-1011



取扱説明書

# 装着前にご確認ください

## 各部の名称

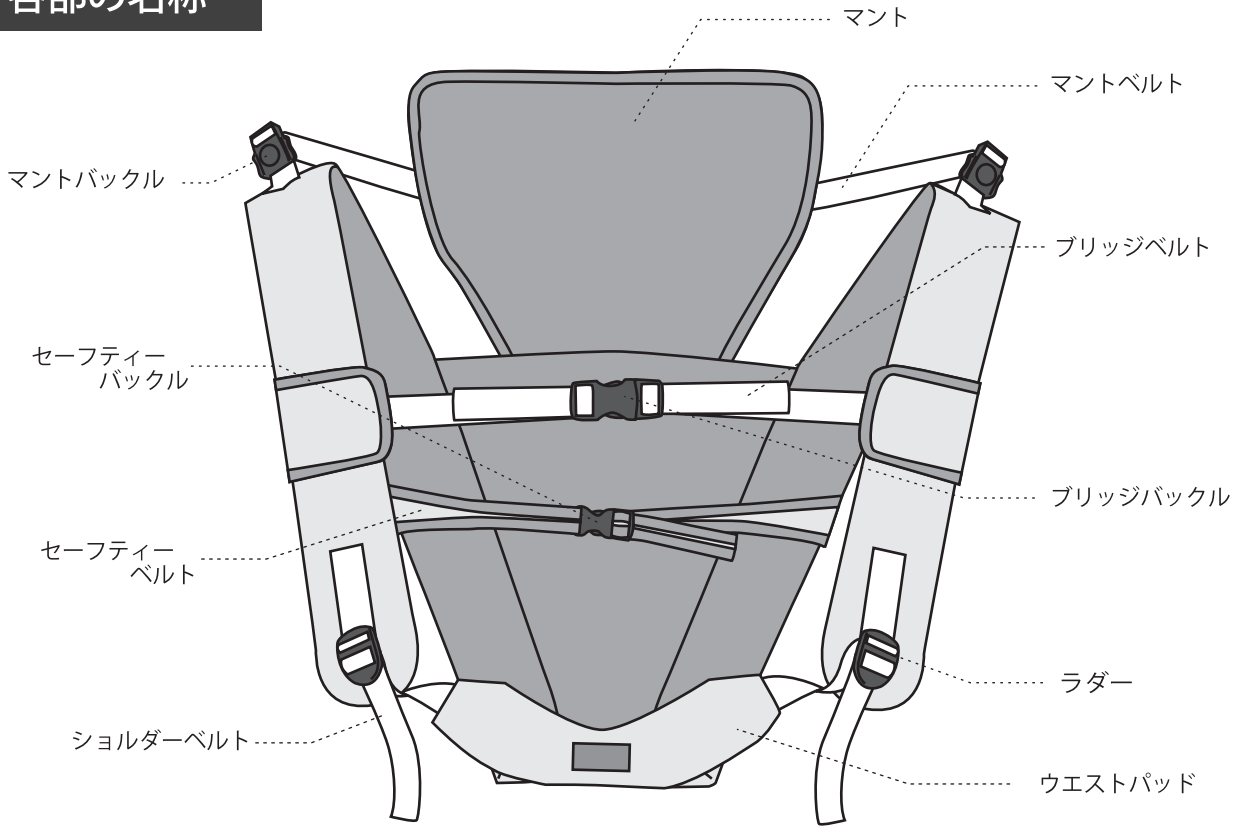

## バックルの操作方法

### マントバックル

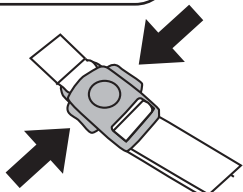

<マントを外す時>

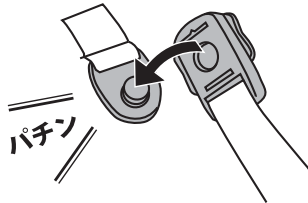

<マントを付ける時>

### セーフティーバックル・ブリッジバックル

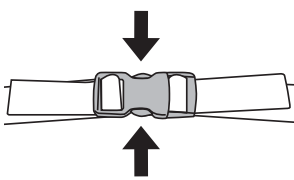

<バックルを外す時>

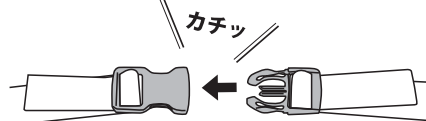

<バックルを付ける時>

## 各ベルトの調節方法

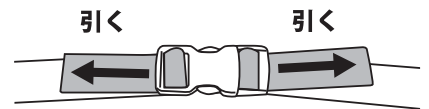

<ベルトを短くする時>

バックル (ラダー) を立てる

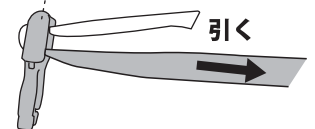

<ベルトを長くする時>

# 1.寝かせ抱き

新生児～約6ヶ月(体重10kg)まで



バックスタイル

1. 内側を上にして本体を広げ、バックルを外してお子様をお向けに寝かせます。

2. セーフティーベルトを留めて長さを調節します。

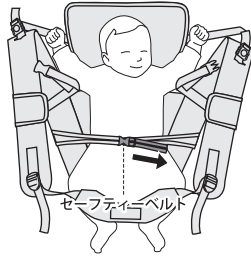
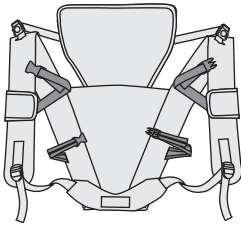

3. 左右のブリッジベルトを手前にスライドさせ、テープの先端を端に合わせます。

4. ブリッジベルト矢印の方向に回してショルダーベルトを束ねます。

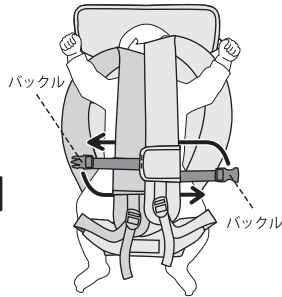
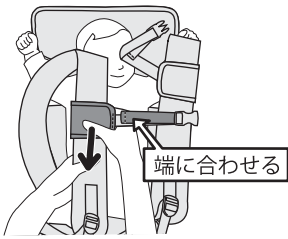

5. ブリッジベルトをショルダーベルトに巻きつけて留めます。

6. 体型に合わせてショルダーベルトの長さを調節し、たすき掛けにします。

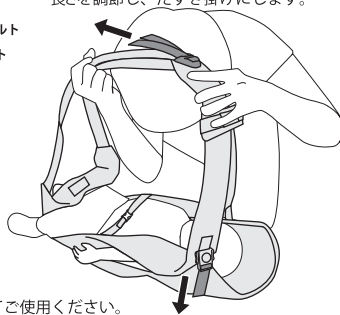
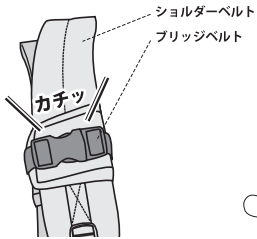

7. 必ず手を添えてご使用ください。



取り外す時は手順を逆に行ってください。

# 2.しっかり抱き

2ヶ月頃～首がすわる頃まで  
※SGマーク補償対象外



バックスタイル

1. 内側を上にして本体を広げ、バックルを外してお子様をお向けに寝かせます。

2. セーフティーベルトを留めて長さを調節します。

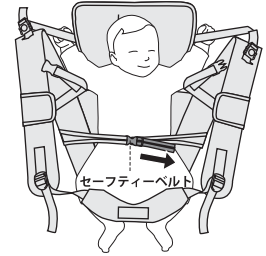
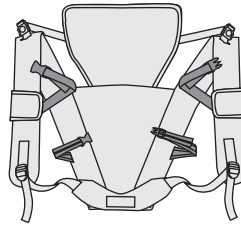

3. ブリッジベルトを留めます。

4. 赤ちゃんに覆いかぶさるようにしてショルダーベルトに両腕を通し、ブリッジベルトをくぐります。

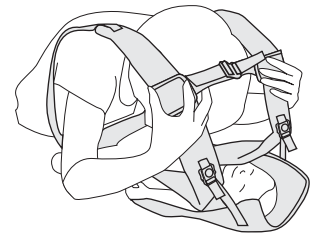
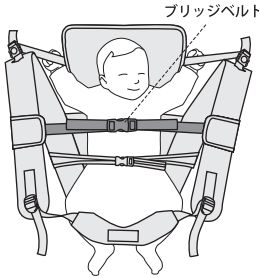

5. ブリッジベルト、ショルダーベルトの長さを調節します。その際、必ず低い体勢で行ってください。

6. マントベルトの長さを調節し、必ず手を添えてご使用ください。

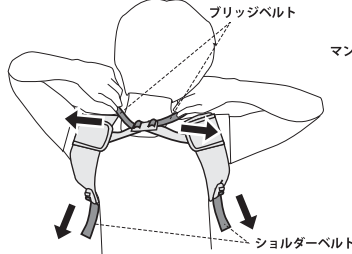

★ カバーマント上部を折り返してもOK!

※ お子様が埋もれすぎしてしまう場合は本体を矢印の方へずらしてください。

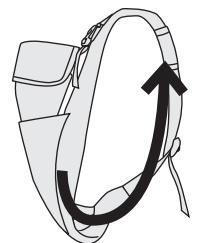

取り外す時は手順を逆に行ってください。

### 3. 対面抱き

首がすわって(4ヶ月)~24ヶ月(13kg)頃まで



カバーマント収納スタイル

1. 内側を上にして本体を広げ、バックルを外してお子様をお向けに寝かせます。

2. セーフティーベルトを留めて長さを調節します。

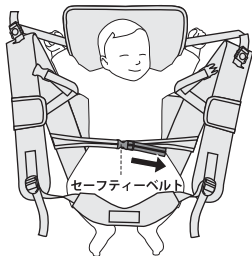
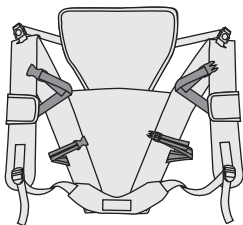

3.ブリッジベルトを留めます。

ブリッジベルト

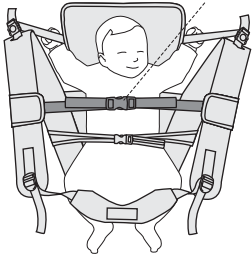

4. 赤ちゃんに覆いかぶさるようにしてショルダーベルトに両腕を通し、ブリッジベルトをくぐります。

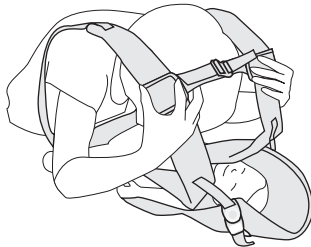

5.ブリッジベルト、ショルダーベルトの長さを調節します。その際、必ず低い体勢で行ってください。

ブリッジベルト

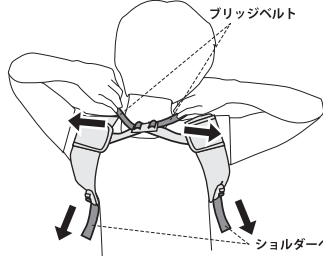

ショルダーベルト

6. マントベルトの長さを調節し、必ず手を添えてご使用ください。

マントベルト

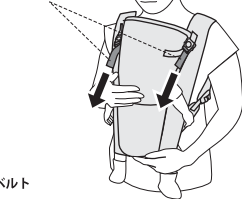

★ マント上部を折り返してもOK!

★ マントを収納しての装着もOK!



収納ポケット



### 4. 前向き抱き

首がすわって(4ヶ月)~24ヶ月(13kg)頃まで



バックスタイル

1. イスなどに座り、製品の内側を上にしてひざの上のせ、各バックルを外した状態でショルダーベルトを肩に掛けます。

2. 背中でブリッジベルトを留めます。 ※ベルトは長めにしておきます。

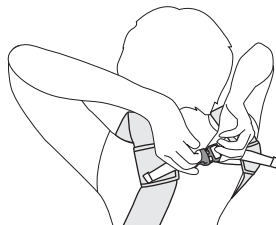

3. 赤ちゃんを抱き上げ、前向きに座らせます。



4. お子様の背中側でセーフティーベルトを留めて長さを調節します。

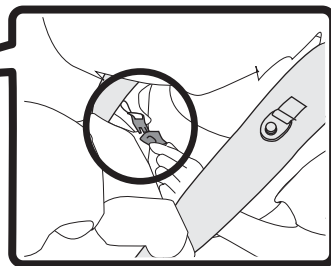

5. 腕を本体の外側に出した状態でマントバックルを留めます。マント上部は折り返してください。



6.ブリッジベルト、ショルダーベルトの長さを調節します。その際、必ず低い体勢で行ってください。

ブリッジベルト

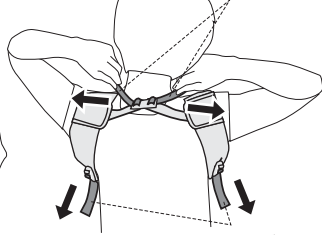

ショルダーベルト

★ マントを収納しての装着もOK!

※ お子様が増えすぎてしまう場合はショルダーベルトを短めに調節し、本体を矢印の方向へずらしてください。

収納ポケット

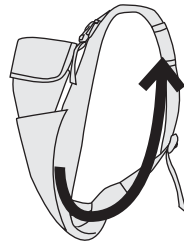

取り外す時は手順を逆に行ってください。

取り外す時は手順を逆に行ってください。

## 5.おんぶ

首がすわって(4ヶ月)~36ヶ月(15kg)頃まで



1. 内側を上にして本体を広げ、バックルを外してお子様をお向けに寝かせます。

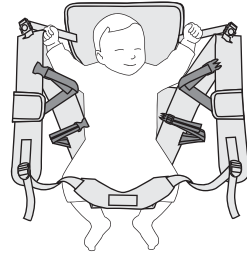

2. セーフティーベルトを留めて長さを調節し、お子様の腕をショルダーベルトの外に出します。

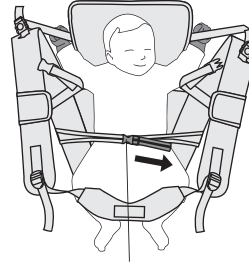

セーフティーベルト

3. お子様をソファなどに座らせ、おんぶします。その際、必ず低い体勢で行ってください。

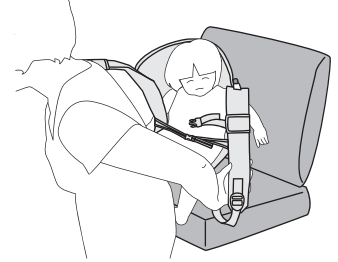

4. お子様を背中に乗せた状態でブリッジベルトを留め、調節します。

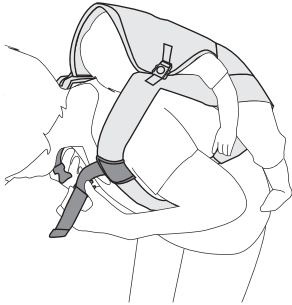

5. ショルダーベルトの長さを調節します。



6. 必ず手を添えてご使用ください。



カバーマント上部を折り返してもOK!



取り外す時は手順を逆に行ってください。

## 赤ちゃんのために

当社製品に限らず、おんぶや抱っこの場合には股関節脱臼の予防に効果があるとされるコアア抱き<sup>\*</sup>(赤ちゃんの脚がM字に開脚した姿勢)をおすすめしております。当製品も赤ちゃんの股がしっかりと開くように設計されておりますので、無理に脚を下に伸ばした姿勢での使用はおやめください。

また、使い始めの製品においては生地が生産過程により多少のゴワツキが生じる場合があります。敏感肌やアレルギー体質の赤ちゃんにはコアア抱きの際に膝の裏側などに負担<sup>\*</sup>をかける場合もありますので、丈の長い服を着せたり、ガーゼなどの柔らかい布を当てるなどのご配慮をお願い致します。

<sup>\*</sup>日本小児整形外科学会 日本小児股関節研究会より

<sup>\*</sup>赤ちゃんの体型や体調により異なります。

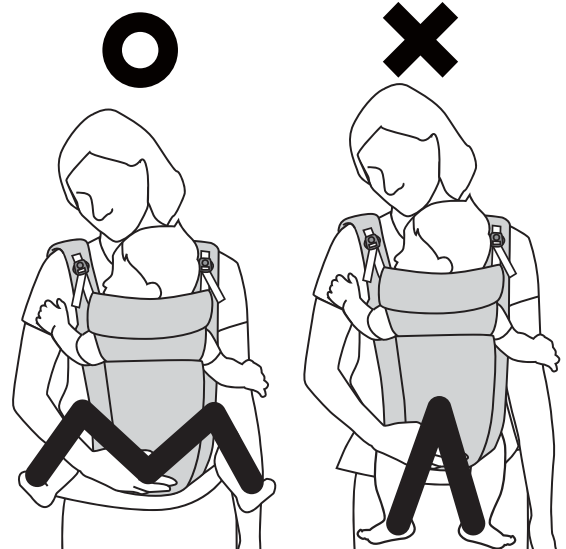

赤ちゃんの脚の様子